



Jean-Marie Massaud

Ilary

CONCEPT

Un sistema di 5 tavolini in diverse altezze, forme e costruzioni. Un mix di finiture e materiali per creare effetti e combinazioni diversi.

Basamento in massello di frassino finitura avana e piano in marmo Grigio Roma semilucido per i due tavolini grandi e bassi, di forma rettangolare e circolare. Il sottopiano è in multistrato di betulla verniciato nero.

Variazioni materiche nei due tavolini rotondi più piccoli e alti. Il basamento in acciaio brunito spazzolato si accosta con eleganza al piano rivestito in Cuoio Saddle Extra. Il tavolino più basso è disponibile anche con top in marmo Grigio Roma. Il sottopiano è in acciaio verniciato nero. Scolpito interamente in marmo Grigio Roma con finitura semilucida, il tavolino monolite che completa la collezione. Il top è circolare e il sostegno è caratterizzato da uno scenografico scavo-impugnatura che rende il tavolino facilmente spostabile. A unire fra loro i due elementi una struttura in acciaio invisibile.

CONCEPT

A range of five side tables of different heights, shapes and constructions. A mixture of finishes and materials, to create different effects and combinations.

The two large and low side tables, available in rectangular or round versions, feature a solid ash base in a Havana brown finish and a semi-glossy Grigio Roma marble top. The lower shelf is in black painted birch plywood. Material variations in the two smaller and taller round side tables. The polished and burnished steel base combines elegantly with the top upholstered in Cuoio Saddle Extra leather. The lower table is also available with a Grigio Roma marble top. The lower shelf is in black painted steel. Sculpted entirely from Grigio Roma marble with a semi-glossy finish, the monolithic side table completes the collection. The top is round and the support is characterised by a striking handle-groove that makes it easy to move the side table. An invisible steel frame unites the two elements.

CONCEPT

Un système de 5 tables de différentes hauteurs, formes et constructions. Un mélange de finitions et de matières pour créer des effets et combinaisons différentes.

Piètement en frêne massif finition havane et plateau en marbre Gris Rome semi-brillant pour les deux tables grandes et basses,

de formes rectangulaire et circulaire. Le sous-plateau est en bouleau multiplis peint en noir. Variations matérielles dans les deux tables rondes plus petites et hautes. Le piètement en acier bruni et brossé s'harmonise avec élégance avec le plateau revêtu de cuir Cuoio Saddle Extra. La table la plus basse est aussi disponible avec le dessus en marbre 'Gris Rome'. Le sous-plateau est en acier peint en noir. La petite table monolithe qui complète cette collection est sculptée entièrement en marbre 'Gris Rome' avec une finition semi-brillante. Le dessus de table est circulaire et le soutien est caractérisé par une belle poignée creusée qui rend la table facile à déplacer. Une structure en acier invisible unit entre eux ces deux éléments.

CONCEPT

Ein System aus 5 Tischchen in verschiedenen Höhen, Formen und Konstruktionen. Ein Mix aus Finishlösungen und Materialien, um unterschiedliche Wirkungen und Kombinationen zu erzielen.

Untergestell aus massiver Esche mit Havanna-Finish und Tischplatte aus mattglänzendem Marmor „Grigio Roma“ bei den beiden großen und niedrigen Tischchen in rechteckiger und runder Ausführung. Die Unterbauplatte ist aus schwarz lackiertem Multischicht-Birkenholz. Materialvariationen bei den beiden kleineren und hohen, runden Tischen. Das Untergestell aus gebürstetem, brüniertem Stahl harmoniert elegant mit der mit Cuoio Saddle Extra-Leder bezogenen Tischplatte. Das niedrigere Tischchen ist auch mit Oberseite aus Marmor „Grigio Roma“ erhältlich. Die Unterbauplatte besteht aus schwarz lackiertem Stahl. Zur Gänze aus Marmor „Grigio Roma“ mit mattglanzem Finish gefertigt ist das Monolith-Tischchen, das die Kollektion abrundet. Die Oberseite ist rund, und das Stützelement zeichnet sich durch einen imposanten, in den Stein gehauenen Griff aus, dank dem sich das Tischchen einfach transportieren lässt. Vereint werden die beiden Elemente durch eine unsichtbare Edelstahlstruktur.



↑ Ilary ø52 h 68 cm, Saddle Extra Cammello / Polished and burnished steel
↗ Ilary ø130 h 35 cm, Grigio Roma Marble / Ash avana stained





↑ Ilary 170 × 90 × 35 cm, Grigio Roma Marble/ Ash avana stained
↑ Ilary ø80 h 47 cm, Grigio Roma Marble/ Polished and burnished steel
↑ ↗ Ilary Monolithic ø52 h 55 cm, Grigio Roma Marble



Ilary — 170 x 90 x 35 cm — Coffee Table

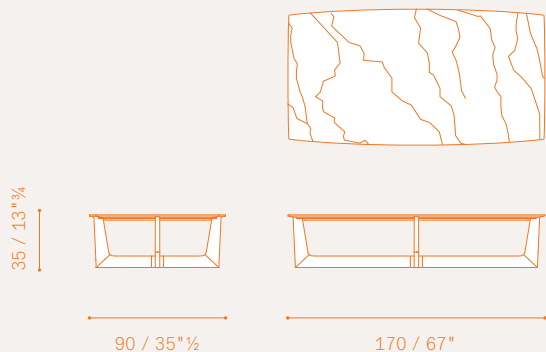

Ilary — ø130 h 35 cm — Coffee Table

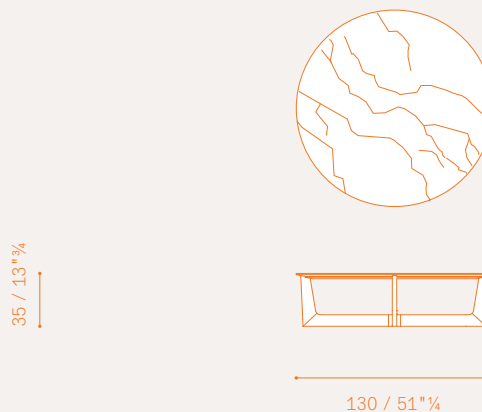

Ilary — ø52 h 68 cm — Coffee Table

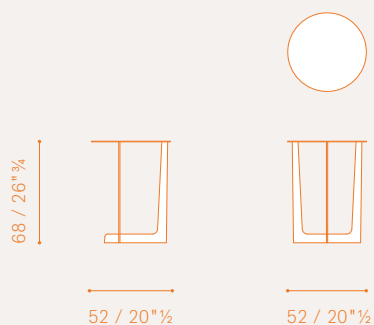

Ilary — ø80 h 47 / 45 cm — Coffee Table

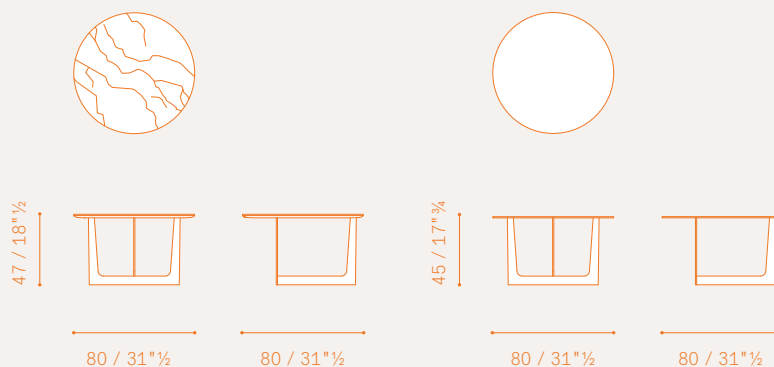

Ilary — ø52 h 55 cm — Monolithic Coffee Table

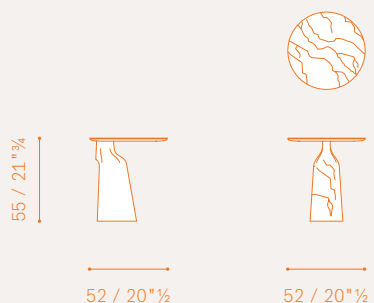

Ilary — Finishings

Coffee tables 170 x 90 x 35 cm / ø130 h 35 cm

Top
— Semi-brilliant Grigio Roma marble

Base
— Ash avana stained

Coffee tables ø80 h 45 / 47 cm / ø52 h 68 cm

Top
— Saddle Extra (only for ø80 h 45 / ø52 h 68 cm)
— Semi-brilliant Grigio Roma marble (only for ø80 h 47 cm)

Base
— Polished and burnished steel

Monolithic Coffee Table ø52 h 55 cm

— Semi-brilliant Grigio Roma marble